



## **Sandafvander KD 01**



**KD Maskinfabrik**

# Sandafvander KD 01

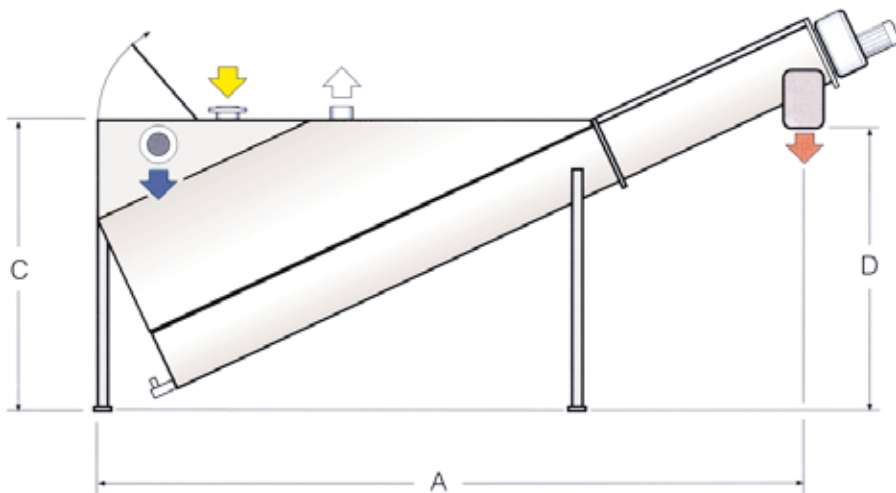

Udløbsside er valgfri - blindflange medfølger.

Sandafvander KD 01 leveres i fem størrelser med udskilningskapacitet fra 20 til 140 m<sup>3</sup> pr. time. Afvanderen er opbygget i rustfrit stål, der efter bearbejdning er totalbejdset. Herved sikres optimal holdbarhed på materialet.

Sandafvanderen er af enkel og robust konstruktion og arbejder med lavt omdrejningsstal. Herved opnås begrænset vedligeholdelse og små driftsomkostninger.



Udskilning af sandet foregår omkring de specialformede ind- og udløbsrør. Herfra ledes sandet ned i den underliggende, akselløse snegl og transporteres videre til udløbsåbningen. Under denne transport bliver sandet afvandet i den nederste del, hvor sneglen er lejret i langsgående gledeskiner.

Type	KD 01-260	KD 01-320	KD 01-355	KD 01-420	KD 01-500
Væske kap. (m <sup>3</sup> /h)	20 - 40	40 - 70	70 - 90	90 - 110	110 - 140
Sand kap. (m <sup>3</sup> /h)	0.3 - 0.7	0.7 - 1.2	1.2 - 1.6	1.6 - 2.1	2.1 - 3.0
Skrue dia. (mm)	220	280	315	380	460
Motor (kW)	0.25	0.37	0.55	0.75	1.1
<b>Dimensioner</b>					
A (mm)	3860	4400	5400	6270	7380
Bredde (mm)	1250	1500	1500	1800	2400
C (mm)	1500	1700	2150	2500	2885
D (mm)	1500	1700	2220	2500	3020
Indløb (gul pil)	DN 100	DN 150	DN 200	DN 250	DN 250
Udløb (blå pil)	DN 150	DN 200	DN 250	DN 300	DN 300
Udsugn. (hvid pil)	100	100	100	100	100
Dræn	3"	3"	3"	3"	3"
Vægt (kg)	600	800	1000	1700	2300
<b>Specifikationer</b>					
Materiale, trug:	SS2333, dypebejdset				
Materiale, skrue:	St. 52.3 (rustfast er option)				
Gearmotor fabrikat:	Nord Gear, fladgear				
Slidliner:	PEHD				

02.2015 DK